

**Siebeinheit DN70/50**  
**EDV-Art.Nr. 19083.000X**

Im Lieferumfang:

- Edelstahlsieb  
EDV-Art-Nr. 15096.000X
- Siebaufnahme  
EDV-Art.Nr. 15094.000X
- Entwässerungsring  
EDV-Art.Nr. 19098.000X

**VERSAL-Grundeinheit DN50**  
**EDV-Art.Nr. 19235.050X**

Im Lieferumfang:

- Losflansch  
EDV-Art.Nr. 19070.000X
- Flanschdichtring DN70  
EDV-Art.Nr. 19088.070X
- Ablauftopf DN50  
EDV-Art.Nr. 19005.050X

Im Lieferumfang:

- 4x Sechskantmutter mit Flansch  
EN 1661-M8-A4  
Mat.Nr. 310539
- Muffenschutzkappe  
EDV-Art.Nr.00922.070X

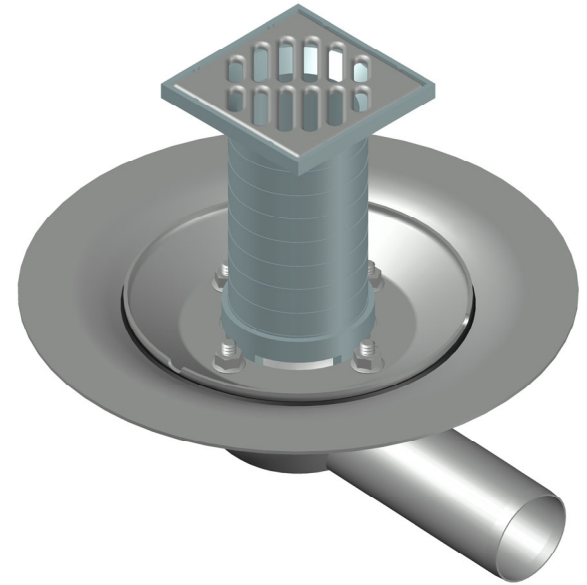
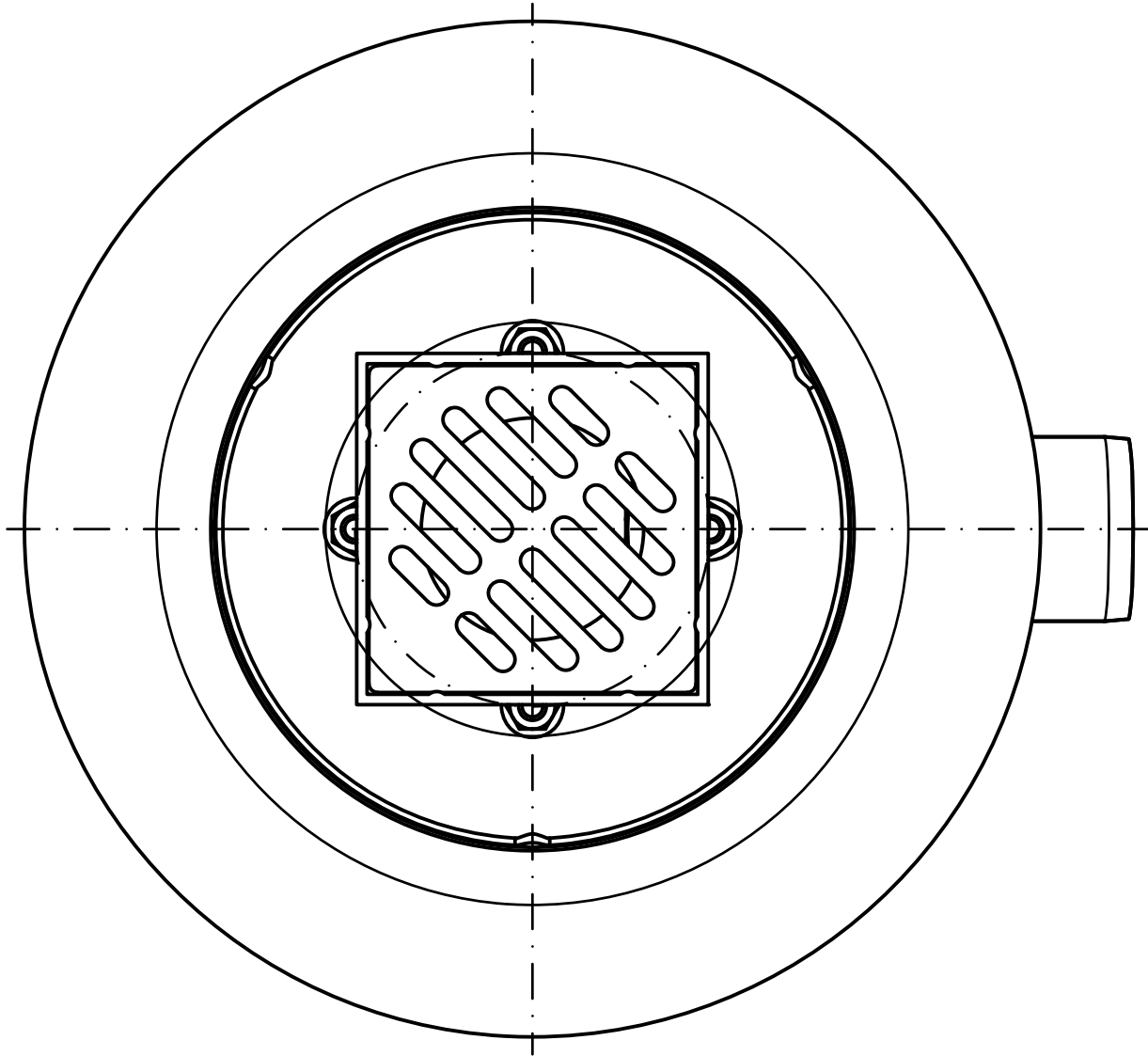
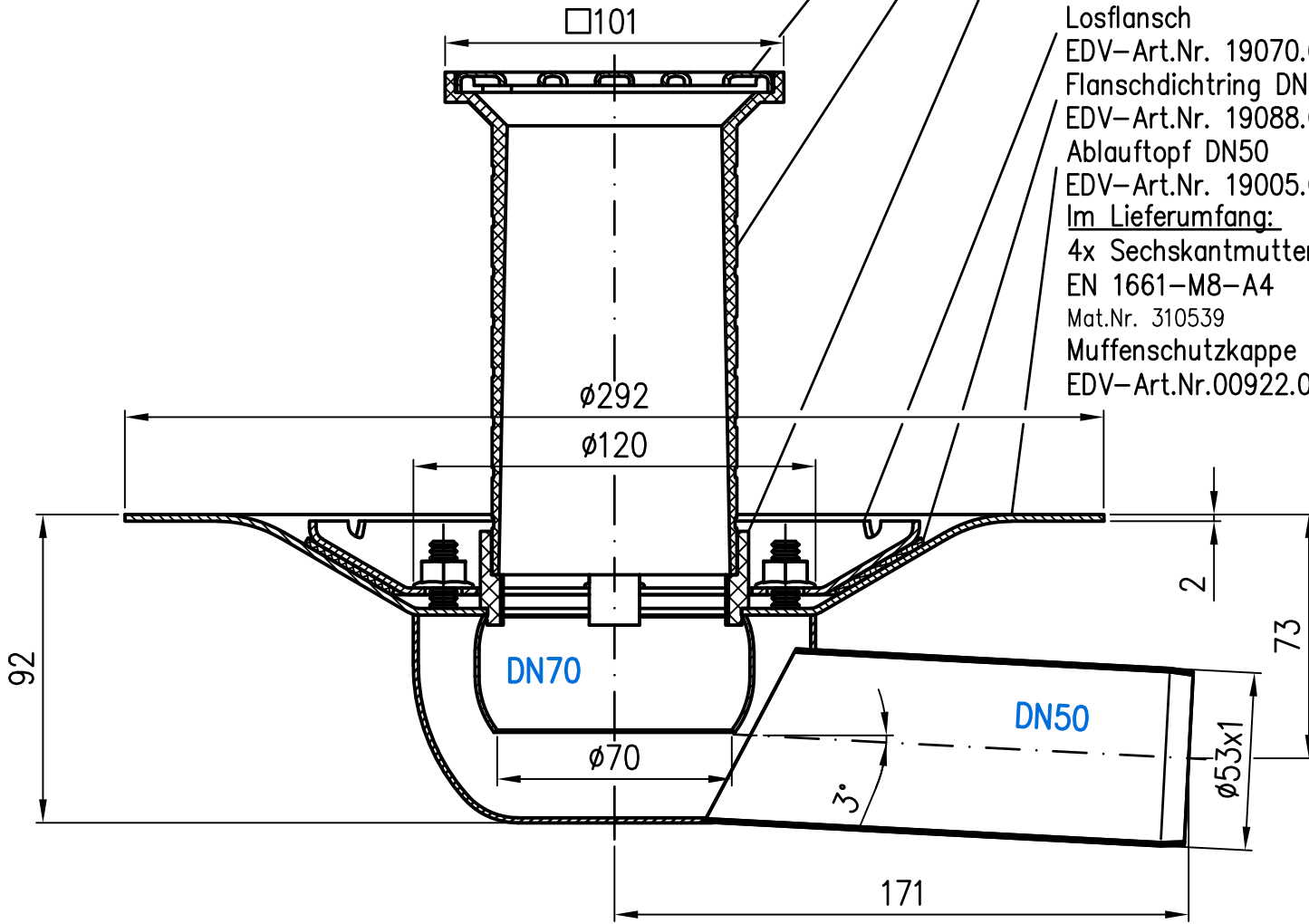

Prüfungsnummer:  
P13.3.16

Werkstoff:  
1.4301

Zul. Abw. DIN EN124-3 DIN EN1253	Maßstab 1:2	Benennung <b>VERSAL – Ablaufeinheit</b>		Zeichnungs Nr. <b>19205050X</b>	
		Name DN50 seitlich, Serie K		Ersatz für:	
		Tag 14.09.		erzsetzt durch:	
		Gepr. 11.11.		EDV-Art.Nr. <b>19205.050X</b>	
Norm. 13.11.		Schm. 19205.050X.DWG		Bauvorhaben	
Index		Änderung		Tag	
Name		Tag		Name	

